

ESPECIFICACIONES TECNICAS
CHATBOX DUO

CHATBOX BY SILEN

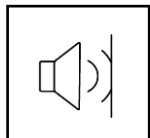

Características Especiales



Menos Ruido

Aislamiento acústico aéreo: -34dB ISO 16283-1 y ISO 717-1

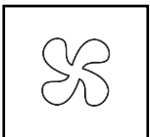

Aire Fresco:

El silencioso sistema de ventilación garantiza una constante circulación del aire durante el periodo de uso de la cabina, La velocidad de la circulación del aire es superior a 55 l/s

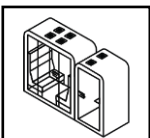

Modularidad:

El concepto modular, permite unir Pods de manera rápida y sencilla. Esto gracias a que la ventilación se encuentra alojada en la parte superior

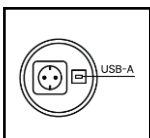

Electrificación:

Las conexiones eléctricas son integradas en los módulos. La cabina está equipada con 2 enchufe 110-240V + 2 USB



Energía eficiente:

El detector de presencia controla las luces LED para ahorrar energía

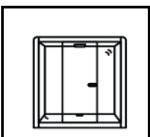

Personalización:

Infinitas opciones de personalización.

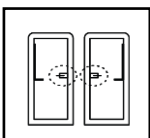

Soluciones antibacterianas

Nuestras soluciones antibacterianas incluyen laminados exteriores, manijas de puertas, tableros de mesa e incluso telas para muebles

CHATBOX BY SILEN



CONTATTO.

- **Medidas Externas:** 213*222*103 cm
- **Medidas Internas:** 200*204*93 cm
- **Peso:** 550 Kg

- **Reducción del sonido:** 34db (medición hecha en terreno de acuerdo a las normas ISO 16283-1)
- **Manija puerta:** A la derecha o a la izquierda (a especificar)
- **Colores externos:** Negro - RAL 9011- y blanco - RAL 9003- (otros 6 colores disponibles con sobre precio)
- **Color interno:** Gris oscuro

- **Ventilación del aire:** Sistema de ventilación a bajo consumo (Max 5,1 W)
- **Flujo de aire:** La velocidad de la circulación del aire es superior a 55 l/s (198 m3/h)
- **Iluminación:** Luces LED de bajo consumo (28 W, 4.000 K, 2240lm)
- **Enchufes:** 2*110-240V + 2 USB 5V
- **Cable eléctrico:** 3 mt

- **Material externo:** Panel metálico electro pintado
- **Vidrio:** Vidrio acústico reforzado (de seguridad)
- **Piso:** Alfombra antiestática y antimancha para ambientes públicos (EN 1307)
- **Superficies acústicas:** Panel acústico EchoFree
- **Patines ajustables:** Para una rápida nivelación desde el interior de la cabina

MEDIDAS

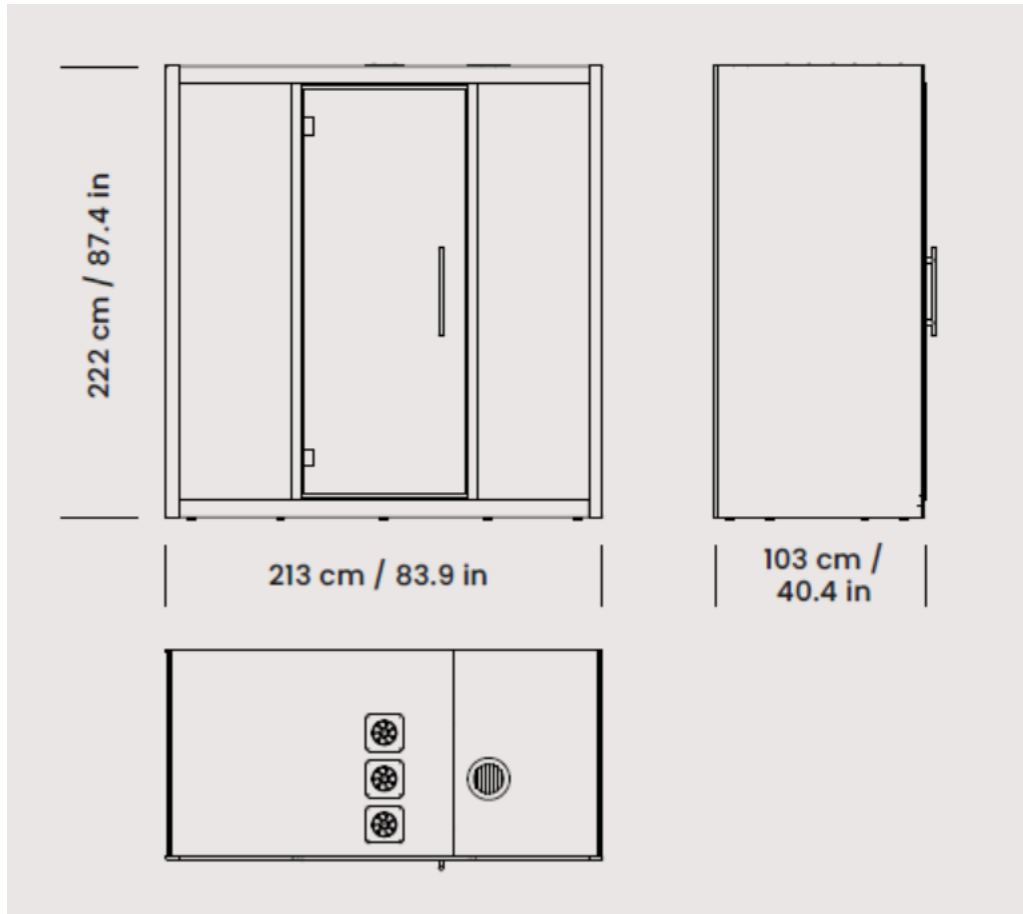

CONFIGURACION

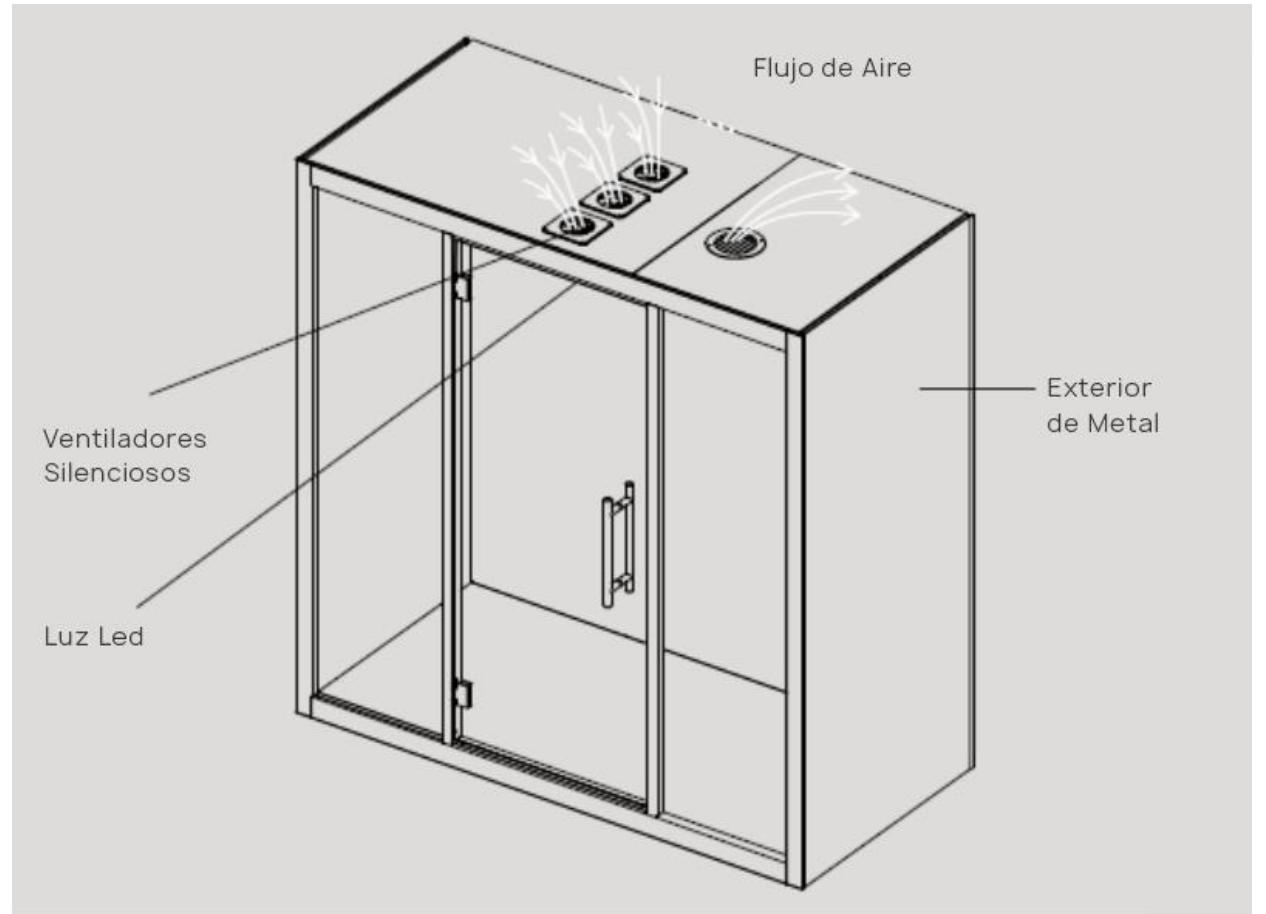

Colores exteriores standard



Cielo y muros



Gris Oscuro

Piso



Gris Oscuro

Perfiles



Gris Oscuro



Petróleo
RAL 6033



Verde
RAL 6020



Mostaza
RAL 1024



Gris Humo
RAL 7039



Sangría
RAL 4002



Azul
RAL 5003



Certificaciones:

- Toda la línea de productos Silen es certificada de acuerdo a las normas americanas **UL 962**. Solo otros 5 fabricantes de cabinas acústicas en el mundo cuentan con esta certificación por toda la gama.
- Los productos Silen pasaron también las pruebas contra el fuego según la norma **ASTM E84** y han conseguido la **Clase A de resistencia al fuego**.
- Bajas emisiones de COV y calidad del aire al interior han sido certificadas al mejor nivel posible consiguiendo el **Indoor Advantage Gold Certificate**.
- Desde Mayo 2022 todos los productos Silen son certificados **Carbón Neutral**



CONTATTO®

www.contatto.cl - info@contatto.cl

CHATBOX BY SILEN

